

LTM 1140

Mobilkran – Technische Daten

Mobile Crane – Technical Data

Grue automotrice –

Caractéristiques techniques

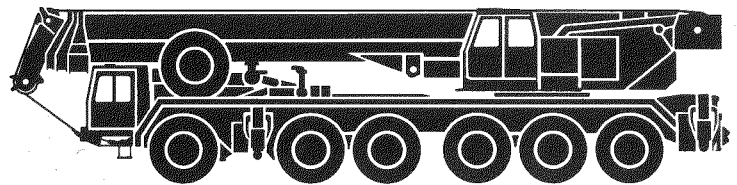

LIEBHERR

Die Traglasten am Teleskopausleger. Lifting capacities at telescopic boom. Forces de levage à la flèche télescopique.

Teleskopausleger: 14 m – 45 m. Arbeitszustand: abgestützt, Arbeitsbereich: 360°. Ballast: 19 t.
Telescopic boom: 14 m – 45 m. On outriggers, 360°. Counterweight: 19 t.
Flèche télescopique: 14 m – 45 m. Grue sur stabilisateurs, rotation sur 360°. Contrepoids: 19 t.

Ausladung Radius Portée m	14 m	19,2 m	23,5 m	28,7 m	28,7 m	33 m	38,2 m	38,2 m	42,5 m	45 m	Ausladung Radius Portée m		
	75 %	75 %	75 %	75 %	75 %	75 %	75 %	75 %	75 %	75 %			
3	125	105									3		
3,5	115	100									3,5		
4	110	95	80								4		
5	97	85	70	59	39						5		
6	83	76	65	55	35	45					6		
7	69	68	58	51	32	44	36	32			7		
8	59	58	53	47	29,6	41	35	30	28	24,5	8		
9	51	50	48	44	27,4	38,5	34	28,6	27,5	24,1	9		
10	44	42	41	41	25,5	36	32	27	26,4	23,6	10		
12		31,5	30,5	30,5	22,1	31	29,2	24,1	24,2	22	12		
14		24	23,4	23,8	19,5	24	24,8	21,7	22,3	20	14		
16		18,4	17,9	18,7	17,3	19,1	19,9	19,6	20,3	18,2	16		
18			14	14,7	15,5	15,1	16,1	17,3	16,7	16,5	18		
20			10,9	11,7	14	12,1	13,1	14,3	13,7	13,7	20		
22				9,2	12,8	9,7	10,7	11,9	11,4	11,4	22		
24				7,3	11	7,7	8,7	10	9,4	9,4	24		
26				5,7	9,4	6,1	7,1	8,4	7,8	7,8	26		
28						4,8	5,8	7	6,4	6,4	28		
30						3,7	4,7	5,9	5,3	5,3	30		
32							3,7	4,9	4,3	4,3	32		
34							2,9	4,1	3,5	3,5	34		
36									2,8	2,8	36		
38									2,1	2,1	38		
40										1,6	40		
Teleskopierzustände Telescoping conditions Etats de télescopage %	I	0	50	92	92	0	92	92	50	92	100	I	Teleskopierzustände Telescoping conditions Etats de télescopage %
	II	0	0	0	50	50	92	92	92	92	100	II	
	III	0	0	0	0	92	0	50	92	92	100	III	

TAB 74026

Teleskopausleger: 14 m – 45 m. Arbeitszustand: abgestützt, Arbeitsbereich: 360°. Ballast: 19 t.
Telescopic boom: 14 m – 45 m. On outriggers, 360°. Counterweight: 19 t.
Flèche télescopique: 14 m – 45 m. Grue sur stabilisateurs, rotation sur 360°. Contrepoids: 19 t.

Ausladung Radius Portée m	14 m	19,2 m	23,5 m	28,7 m	28,7 m	33 m	38,2 m	38,2 m	42,5 m	45 m	Ausladung Radius Portée m		
	85 %	85 %	85 %	85 %	85 %	85 %	85 %	85 %	85 %	85 %			
3	140	115									3		
3,5	130	110									3,5		
4	125	105	88								4		
5	108	94	77	65	43						5		
6	92	84	72	61	38,5	50					6		
7	77	75	64	56	35	48	40	35			7		
8	66	64	58	52	32,5	45	38,5	33	31	27	8		
9	57	55	53	48	30	42	37	31,5	30	26,5	9		
10	48	46	45	45	28	39,5	35	29,7	29	26	10		
12		33,5	32,5	33,5	24,3	34	32	26,5	26,6	24,2	12		
14		25,2	24,7	25,5	21,5	26	27,1	23,9	24,5	22	14		
16		19,7	19,1	20	19	20,4	21,5	21,6	22,2	20	16		
18			14,8	15,7	17,1	16,1	17,2	18,5	17,9	18	18		
20			11,5	12,4	15,4	12,9	14	15,3	14,7	14,7	20		
22				9,8	13,8	10,2	11,4	12,7	12,1	12,1	22		
24				7,7	11,7	8,1	9,2	10,6	10	10	24		
26				6	10,1	6,5	7,5	8,9	8,2	8,2	26		
28						5,1	6,1	7,4	6,8	6,8	28		
30						4	4,9	6,2	5,6	5,6	30		
32							3,9	5,1	4,6	4,6	32		
34							3,1	4,3	3,7	3,7	34		
36									2,9	3	36		
38									2,3	2,3	38		
40										1,7	40		
Teleskopierzustände Telescoping conditions Etats de télescopage %	I	0	50	92	92	0	92	92	50	92	100	I	Teleskopierzustände Telescoping conditions Etats de télescopage %
	II	0	0	0	50	50	92	92	92	92	100	II	
	III	0	0	0	0	92	0	50	92	92	100	III	

TAB 74042

Sein größtes Lastmoment ist 552 tm.

Die Traglasten am Teleskopausleger. Lifting capacities at telescopic boom. Forces de levage à la flèche télescopique.

Teleskopausleger: 14 m – 45 m. Arbeitszustand: abgestützt, Arbeitsbereich: 360°. Ballast: 26 t.
Telescopic boom: 14 m – 45 m. On outriggers, 360°. Counterweight: 26 t.
Flèche télescopique: 14 m – 45 m. Grue sur stabilisateurs, rotation sur 360°. Contrepoids: 26 t.

Ausladung Radius Portée m	14 m		19,2 m	23,5 m	28,7 m	28,7 m	33 m	38,2 m	38,2 m	42,5 m	45 m	Ausladung Radius Portée m	
	75 %	75 %	75 %	75 %	75 %	75 %	75 %	75 %	75 %	75 %	75 %		
3	140 ¹⁾	130	105									3	
3,5	124 ¹⁾	117	100									3,5	
4	115 ¹⁾	110	95	80								4	
4,5	106 ¹⁾	103	89	76								4,5	
5	99 ¹⁾	98	85	72	59	39						5	
6		85	76	65	55	35	45					6	
7		73	70	58	51	32	44	36	32			7	
8		62	61	53	47	29,6	42	35	30,5	28,5	25	8	
9		54	53	49	44	27,4	39	34	29	27,7	24,5	9	
10		47	46	45	41	25,5	36,5	32	27,4	26,7	24	10	
12			35,5	34,5	35	22,1	32	29,2	24,5	24,5	22,5	12	
14			27,3	26,9	27,4	19,5	27,6	26,5	22,1	22,6	20,5	14	
16			21,6	21,2	22	17,4	22,2	23	20	20,9	18,7	16	
18				17,1	17,8	15,6	18,2	18,9	18,1	19	17,2	18	
20				13,8	14,5	14,1	15	15,8	16,6	16,3	15,8	20	
22					11,9	12,9	12,4	13,3	14,4	13,8	13,7	22	
24					9,8	12	10,2	11,2	12,2	11,8	11,7	24	
26					8	11,2	8,4	9,4	10,5	10	10	26	
28							6,9	7,9	9,1	8,5	8,5	28	
30							5,7	6,6	7,8	7,2	7,3	30	
32								5,5	6,7	6,2	6,2	32	
34								4,6	5,8	5,2	5,2	34	
36										4,4	4,4	36	
38										3,7	3,7	38	
40											3	40	
Teleskopierzustände Telescoping conditions Etats de télescopage %	I	0	50	92	92	0	92	92	50	92	100	I	Teleskopierzustände Telescoping conditions Etats de télescopage %
	II	0	0	0	50	50	92	92	92	92	100	II	
	III	0	0	0	0	92	0	50	92	92	100	III	

TAB 74121

Teleskopausleger: 14 m – 45 m. Arbeitszustand: abgestützt, Arbeitsbereich: 360°. Ballast: 26 t.
Telescopic boom: 14 m – 45 m. On outriggers, 360°. Counterweight: 26 t.
Flèche télescopique: 14 m – 45 m. Grue sur stabilisateurs, rotation sur 360°. Contrepoids: 26 t.

Ausladung Radius Portée m	14 m		19,2 m	23,5 m	28,7 m	28,7 m	33 m	38,2 m	38,2 m	42,5 m	45 m	Ausladung Radius Portée m	
	85 %	85 %	85 %	85 %	85 %	85 %	85 %	85 %	85 %	85 %	85 %		
3	150 ¹⁾	140	115									3	
3,5	136 ¹⁾	130	110									3,5	
4	128 ¹⁾	125	105	88								4	
4,5	118 ¹⁾	116	98	83								4,5	
5	109 ¹⁾	108	94	79	65	43						5	
6		94	84	72	61	38,5	50					6	
7		80	77	64	56	35	48	40	35			7	
8		68	67	58	52	32,5	46	38,5	33,5	31	27,5	8	
9		59	58	54	48	30	43	37	32	30	27	9	
10		52	51	49	45	28	40	35	30	29,4	26,4	10	
12			39	38	38,5	24,3	35	32	26,9	26,9	24,7	12	
14			29,8	29,3	30	21,5	30,5	29,2	24,3	24,9	22,5	14	
16			23,6	23,2	24	19	24,4	25,3	22	23	20,6	16	
18				18,6	19,5	17,1	19,9	20,8	19,9	20,9	18,9	18	
20				15	15,8	15,5	16,3	17,3	18,3	17,9	17,4	20	
22					13	14,2	13,5	14,5	15,6	15,1	15,1	22	
24					10,6	13,2	11,1	12,2	13,4	12,9	12,9	24	
26					8,7	12,3	9,1	10,2	11,5	10,9	10,9	26	
28							7,5	8,6	9,8	9,3	9,3	28	
30							6,2	7,2	8,5	7,9	7,9	30	
32								6	7,3	6,7	6,7	32	
34								5	6,3	5,7	5,7	34	
36										4,8	4,8	36	
38										4	4	38	
40											3,3	40	
Teleskopierzustände Telescoping conditions Etats de télescopage %	I	0	50	92	92	0	92	92	50	92	100	I	Teleskopierzustände Telescoping conditions Etats de télescopage %
	II	0	0	0	50	50	92	92	92	92	100	II	
	III	0	0	0	0	92	0	50	92	92	100	III	

¹⁾ Arbeitsbereich nach hinten / over rear / en arrière

TAB 74122

Änderungen vorbehalten. / Subject to modification. / Cette documentation est modifiable sans préavis.

TPZ 67. 1.9.87

LTM 1140

**Zusatzblatt zum technischen Datenblatt.
Supplement to technical data sheet.
Supplément au descriptif.**

Die Traglasten an der Klappspitze. Lifting capacities at the folding jib. Forces de levage à la fléchette pliante.

Klappspitze: 13 m – 20 m. Arbeitszustand: abgestützt, Arbeitsbereich: 360°. Ballast: 19 t.

Folding jib: 13 m – 20 m. On outriggers, 360°. Counterweight: 19 t.

Fléchette pliante: 13 m – 20 m. Grue sur stabilisateurs, rotation sur 360°. Contrepoids: 19 t.

Ausladung Radius Portée	Teleskopausleger Telescopic boom Flèche télescopique						Teleskopausleger Telescopic boom Flèche télescopique						Ausladung Radius Portée			
	38,2 m		42,5 m		45 m		28,7 m		38,2 m		42,5 m			45 m		
	Klappspitze Folding jib Fléchette pliante						Klappspitze Folding jib Fléchette pliante									
	13 m		13 m		13 m		20 m		20 m		20 m			20 m		
m	75 %	85 %	75 %	85 %	75 %	85 %	75 %	85 %	75 %	85 %	75 %	85 %	75 %	85 %	m	
9							12	13,2							9	
10	17,2	18,9					11,5	12,6							10	
12	16,9	18,6	13,3	14,6	11,9	13,1	10,6	11,7	9	9,9	8,2	9	7,4	8,1	12	
14	16,2	17,8	12,7	14	11,4	12,5	9,7	10,7	8,7	9,6	8,2	8,9	7,3	8	14	
16	15	16,5	11,9	13,1	10,5	11,6	8,4	9,2	8,4	9,2	8,1	8,8	7,2	7,9	16	
18	13,8	15,2	10,9	12	9,6	10,6	7,5	8,2	8,1	8,8	7,9	8,7	6,9	7,6	18	
20	12,8	14,1	10,1	11,1	8,8	9,7	6,8	7,5	7,4	8,1	7,3	8	6,4	7	20	
22	11,6	12,6	9,3	10,2	8	8,8	6,2	6,8	6,8	7,5	6,7	7,4	5,9	6,5	22	
24	9,6	10,5	8,5	9,4	7,4	8,1	5,7	6,3	6,3	6,9	6,2	6,8	5,5	6	24	
26	8	8,7	7,9	8,7	6,8	7,5	5,2	5,7	5,8	6,4	5,8	6,4	5,1	5,6	26	
28	6,7	7,3	6,9	7,5	6,3	6,9	4,8	5,3	5,4	5,9	5,4	5,9	4,8	5,3	28	
30	5,6	6,1	5,8	6,3	5,7	6,2	4,5	4,9	5	5,5	5,1	5,6	4,5	4,9	30	
32	4,6	5	4,8	5,2	4,7	5,1	4,2	4,6	4,7	5,2	4,8	5,3	4,2	4,6	32	
34	3,8	4,1	4	4,3	3,9	4,2	3,9	4,3	4,4	4,8	4,5	4,9	4	4,4	34	
36	3,1	3,3	3,3	3,5	3,2	3,4	3,6	4	4,2	4,6	4	4,3	3,7	4,1	36	
38	2,4	2,6	2,6	2,8	2,5	2,7	3,4	3,7	3,9	4,3	3,3	3,6	3,2	3,5	38	
40	1,9	2	2,1	2,2	1,9	2,1	3,2	3,5	3,4	3,7	2,7	3	2,6	2,8	40	
42	1,4	1,5	1,6	1,7	1,4	1,6	3	3,3	2,9	3,1	2,2	2,4	2,1	2,3	42	
44	0,9	1	1,1	1,2	1	1,1	2,8	3,1	2,4	2,6	1,7	1,9	1,6	1,8	44	
46			0,7	0,8						2	2,1	1,3	1,4	1,2	1,3	46
48										1,6	1,7	0,9	1	0,8	0,9	48
50										1,2	1,4					50
52										0,9	1					52

TAB 74031 / 74043

Anmerkungen zu den Traglast- tabellen.

- Die angegebenen Traglasten überschreiten nicht 75 % bzw. 85 % der Kipplast.
- Für die Kranberechnungen gelten die DIN-Vorschriften lt. neuem Gesetz gemäß Bundesarbeitsblatt vom 2/85: Die Traglasten 75 % entsprechen DIN 15019, Teil 2 (Standicherheit) und DIN 15018, Teil 3 (Stahltragwerke). Die bauliche Ausbildung des Krans entspricht DIN 15018, Teil 2 sowie der F. E. M.
- Bei 75 % Kipplastausnutzung wurde Windstärke 7 = 125 N/m² berücksichtigt. Der Kranbetrieb ist in Abhängigkeit von der Auslegerlänge zwischen Windstärke 5 und 7 zulässig.
- Die Traglasten sind in Tonnen angegeben.
- Das Gewicht des Lasthakens bzw. der Hakenflasche ist von den Traglasten abzuziehen.
- Die Ausladungen sind von Mitte Drehkranz gemessen.
- Die Traglasten für den Teleskopausleger gelten nur bei demontierter Klappspitze.
- Traglaständerungen vorbehalten.
- Die Angabe des max. Lastmomentes bezieht sich auf die Traglast 85 % der Kipplastausnutzung.

Remarks referring to load charts.

- The tabulated load ratings do not exceed 75 % or 85 % of the tipping load.
- When calculating crane stresses and loads, German Industrial Standards (DIN) are applicable, in conformity with new German legislation (published 2/85): the 75 % load capacities are as laid down in DIN 15019, Part 2 (stability margin) and DIN 15018, Part 3 (crane's structural steelwork). Design and construction of the crane comply with DIN 15018, Part 2, and with F. E. M. regulations.
- The 75 % overturning limit values take into account wind force 7 = 125 N/m². Depending on jib length, crane operation may be permissible at wind speeds of between force 5 and 7.
- Load capacities are given in metric tons.
- The weight of the hook blocks and hooks must be deducted from the lifting capacities.
- Working radii are measured from the slewing centreline.
- The hoisting capacities given for the telescopic boom only apply if the folding jib is taken off.
- Lifting capacities are subject to modifications.
- The maximum load moment quoted is at 85 % of the overturning load limit.

Remarques relatives aux tableaux des charges.

- Les charges de levage indiquées ne dépassent pas 75 % ou 85 % de la charge de basculement.
- Conformément au nouveau texte de loi paru au bulletin fédéral de février 1985, les normes DIN ci-après sont appliquées pour les calculs relatifs à la grue: charges à 75 % suivant les prescriptions de la norme DIN 15019, 2ème partie (stabilité) et de la norme DIN 15018, 3ème partie (pour les charpentes). La construction de la grue est réalisée conformément à la norme DIN 15018, 2ème partie, et aux règles de la F. E. M.
- A 75 % de la charge de basculement, il a été tenu compte d'un vent de force 7 = 125 N/m². Selon la longueur de la flèche, le travail de la grue est autorisé jusqu'à un vent de force 5 à 7.
- Les forces de levage sont données en tonnes.
- Le poids des moufles et crochets doit être soustrait des charges indiquées.
- Les portées sont calculées à partir de l'axe de rotation.
- Les charges indiquées pour la flèche télescopique s'entendent fléchette déployable déposée.
- Les forces de levage sont modifiables sans préavis.
- Le couple de charge maxi. indiqué est au plus égal 85 % de la charge de basculement.

Its maximum load moment is 552 tm.

Die Hubhöhen.
Lifting heights.
Hauteurs de levage.

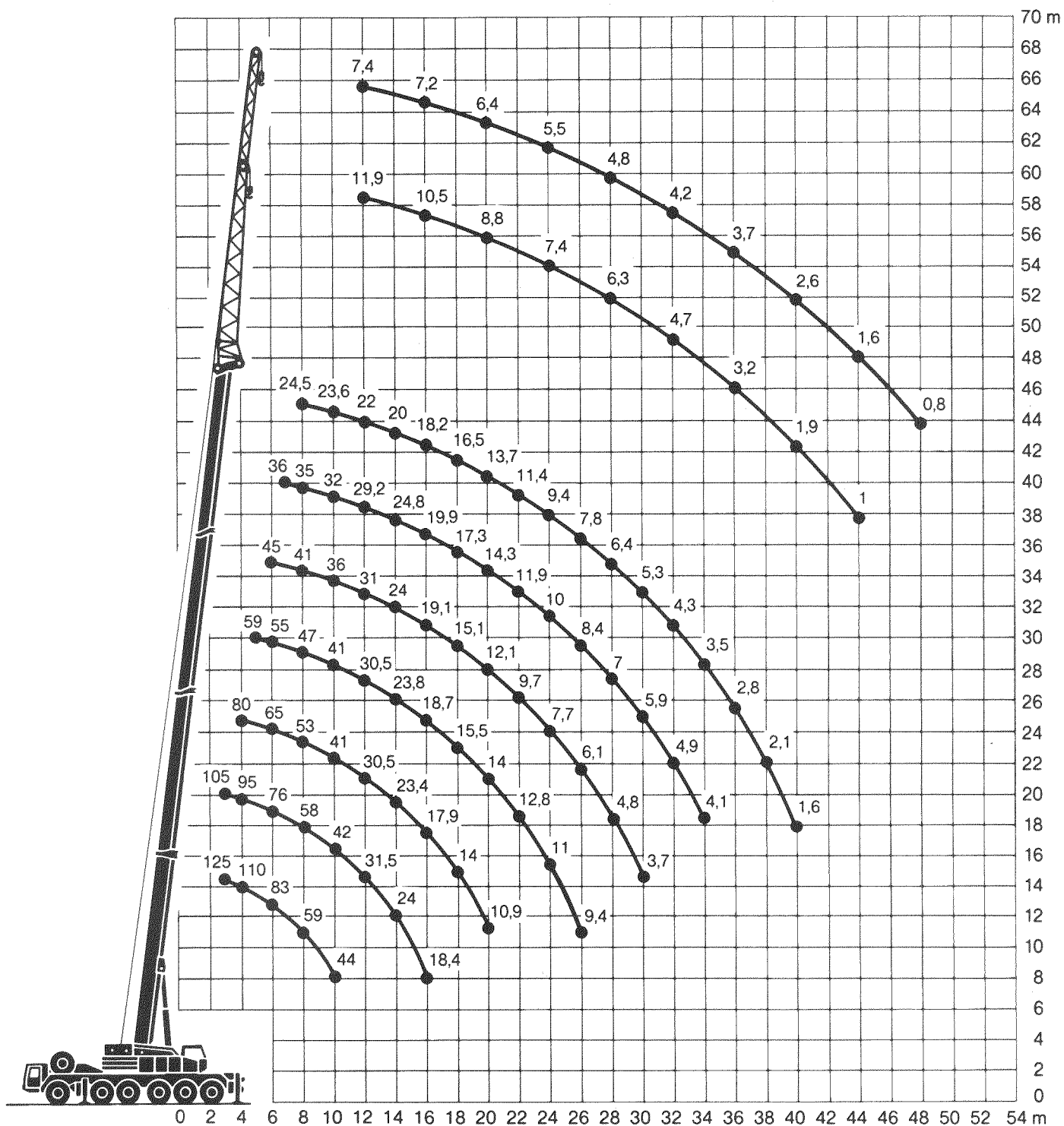

Couple de charge maxi.: 552 tm.

I Die Traglasten am Teleskopausleger.

I Lifting capacities at telescopic boom.

I Forces de levage à la flèche télescopique.

V Teleskopausleger: 14 m – 45 m. Arbeitszustand: abgestützt, Arbeitsbereich: 360°. Ballast: 5 t.

I Telescopic boom: 14 m – 45 m. On outriggers, 360°. Counterweight: 5 t.

I Flèche télescopique: 14 m – 45 m. Grue sur stabilisateurs, rotation sur 360°. Contrepoids: 5 t.

Ausladung Radius Portée m	14 m	19,2 m	23,5 m	28,7 m	28,7 m	33 m	38,2 m	38,2 m	42,5 m	45 m	Ausladung Radius Portée m		
	75 %	75 %	75 %	75 %	75 %	75 %	75 %	75 %	75 %	75 %			
3	125	105									3		
3,5	115	100									3,5		
4	110	95	73								4		
5	92	85	65	54	39						5		
6	74	73	59	50	35	42					6		
7	62	56	51	46	32	39	33,5	32			7		
8	49	46	42	39,5	29,6	36	32,5	30	24	18	8		
9	39	37,5	34	32,5	27,4	31,5	31	28,6	21,7	17,1	9		
10	32,5	31	28	27,1	25,5	26,2	26	27	19,4	16,3	10		
12		20,9	19,8	19,4	22,1	19	19,3	21	17,2	15,4	12		
14		14,8	14,3	14,4	19,2	14,2	14,7	16,3	14,9	14,6	14		
16		10,7	10,1	10,8	14,9	10,7	11,3	12,9	11,7	11,4	16		
18			7,1	7,9	11,9	8,1	8,8	10,3	9,2	9	18		
20			4,8	5,7	9,6	6,1	6,8	8,3	7,3	7,1	20		
22				3,9	7,8	4,3	5,2	6,7	5,7	5,6	22		
24				2,5	6,3	2,9	3,9	5,2	4,5	4,3	24		
26					5,1	1,8	2,8	4	3,4	3,3	26		
28							1,8	3	2,4	2,4	28		
30								2,2	1,6	1,6	30		
32								1,5			32		
Teleskopierzustände Telescoping conditions Etats de télescopage %	I	0	50	92	92	0	92	92	50	92	100	I	Teleskopierzustände Telescoping conditions Etats de télescopage %
	II	0	0	0	50	50	92	92	92	92	100	II	
	III	0	0	0	0	92	0	50	92	92	100	III	

TAB 74065

Die Traglasten an der wippbaren Gitterspitze. Lifting capacities at the luffing jib. Forces de levage à la fléchette treillis relevable.

Wippbare Gitterspitze: 17,5 m – 35 m. Arbeitszustand: abgestützt, Arbeitsbereich: 360°. Ballast: 19 t.
Luffing jib: 17,5 m – 35 m. On outriggers, 360°. Counterweight: 19 t.
Fléchette treillis relevable: 17,5 m – 35 m. Grue sur stabilisateurs, rotation sur 360°. Contrepoids: 19 t.

Ausladung Radius Portée	Teleskopausleger Telescopic boom Flèche télescopique								Ausladung Radius Portée
	23,5 m				33 m				
	Gitterspitze Luffing jib Fléchette treillis				Gitterspitze Luffing jib Fléchette treillis				
m	17,5 m	21 m	28 m	35 m	17,5 m	21 m	28 m	35 m	m
9	30								9
10	30				16				10
11	30	26			16				11
12	30	26			16	13,5			12
13	30	26	19		16	13,5			13
14	27,5	26	19		16	13,5			14
15	25	26	19		16	13,5	9,5		15
16	22,7	24	19	13	16	13,5	9,5		16
18	18	20	19	13	16	13,5	9,5	6	18
20		16	18	13		13,5	9,5	6	20
22			15,8	13		13,5	9,5	6	22
24			13,7	13			9,5	6	24
26			11,6	13			9,5	6	26
28			9,5	11,7			9,5	6	28
30				10,5				6	30
32				9,3				6	32
34				8				6	34
36								6	36
38								6	38

Ausladung Radius Portée	Teleskopausleger Telescopic boom Flèche télescopique								Ausladung Radius Portée
	38,2 m				42,5 m				
	Gitterspitze Luffing jib Fléchette treillis				Gitterspitze Luffing jib Fléchette treillis				
m	17,5 m	21 m	28 m	35 m	17,5 m	21 m	28 m	35 m	m
9									9
10									10
11	11,5								11
12	11,5				8				12
13	11,5	9,7			8				13
14	11,5	9,7			8	6,8			14
15	11,5	9,7	6,8		8	6,8			15
16	11,5	9,7	6,8		8	6,8	4,6		16
18	11,5	9,7	6,8	4	8	6,8	4,6		18
20	11,5	9,7	6,8	4	8	6,8	4,6	2,5	20
22		9,7	6,8	4		6,8	4,6	2,5	22
24			6,8	4		6,8	4,6	2,5	24
26			6,8	4			4,6	2,5	26
28			6,8	4			4,6	2,5	28
30			6,8	4			4,6	2,5	30
32				4				2,5	32
34				4				2,5	34
36				4				2,5	36
38								2,5	38

TAB 74039

Der LTM 1140 hat für jeden Einsatz die passende Ausrüstung.

Die Hubhöhen. Lifting heights. Hauteurs de levage.

Wippbare Gitterspitze.
Luffing jib.
Fléchette treillis relevable.

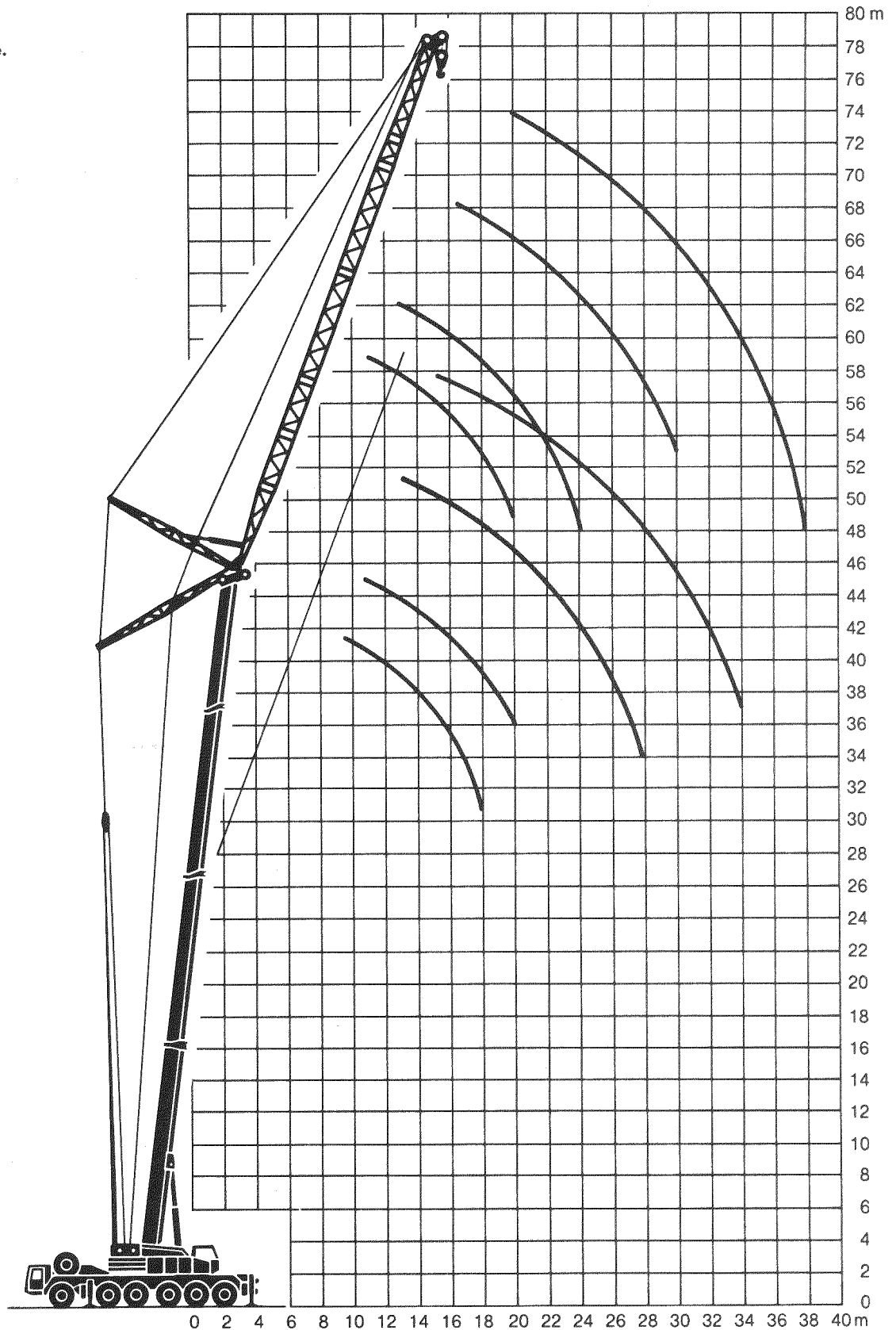

**The LTM 1140 can be equipped
to tackle any job.**

Die Traglasten an der festen Gitterspitze. Lifting capacities at the lattice fly jib. Forces de levage à la fléchette treillis fixe.

Feste Gitterspitze unter 0° / 20°: 14 m – 35 m. Arbeitszustand: abgestützt, Arbeitsbereich: 360°. Ballast: 19 t.

Lattice fly jib 0° or 20°: 14 m – 35 m. On outriggers, 360°. Counterweight: 19 t.

Fléchette treillis fixe, inclinaison 0° ou 20°: 14 m – 35 m. Grue sur stabilisateurs, rotation sur 360°. Contrepoids: 19 t.

Ausladung Radius Portée	Teleskopausleger Telescopic boom Flèche télescopique										Ausladung Radius Portée
	38,2 m					42,5 m					
	14 m		14 m		21 m		28 m		35 m		
m	0°	20°	0°	20°	0°	20°	0°	20°	0°	20°	m
9	17										9
10	16,9		13								10
12	16,2		12,8		9						12
14	14,9	11,6	11,9		8,9		6,7				14
16	13,6	10,8	11	9,1	8,5		6,6		5		16
18	12,5	10,2	10,1	8,5	7,9		6		4,8		18
20	11,6	9,5	9,3	7,9	7,3	5,8	5,5		4,5		20
22	10,8	8,9	8,6	7,3	6,7	5,4	5,1		4,2		22
24	9,9	8,4	8	6,8	6,2	5,1	4,8	4,1	3,9		24
26	8,4	7,9	7,4	6,4	5,7	4,8	4,5	3,9	3,6		26
28	7,2	7,5	6,9	6	5,3	4,5	4,2	3,7	3,4	2,9	28
30	6,1	7	6,2	5,6	4,9	4,3	3,9	3,5	3,2	2,7	30
32	5,1	5,9	5,3	5,3	4,6	4,1	3,7	3,3	3	2,6	32
34	4,2	5	4,4	5	4,3	3,9	3,5	3,1	2,8	2,4	34
36	3,5	4,1	3,7	4,5	4,1	3,7	3,3	3	2,6	2,3	36
38	2,8	3,4	3	3,8	3,5	3,5	3,1	2,8	2,5	2,2	38
40	2,2	2,7	2,4	3,1	2,9	3,4	3	2,7	2,4	2,1	40
42	1,7	2,1	1,9	2,5	2,4	3,2	2,7	2,6	2,2	2	42
44	1,3	1,6	1,4	2	1,9	2,6	2,2	2,4	2,1	1,9	44
46		1,1	1	1,5	1,5	2,1	1,8	2,3	1,9	1,8	46
48				1	1,1	1,7	1,4	2,2	1,5	1,7	48
50						1,2	1	1,8	1,2	1,6	50
52								1,4		1,5	52
54								1		1,4	54
56										1,1	56

TAB 74035 / 74037

Feste Gitterspitze unter 0° / 20°: 14 m – 35 m. Arbeitszustand: abgestützt, Arbeitsbereich: 360°. Ballast: 5 t.

Lattice fly jib 0° or 20°: 14 m – 35 m. On outriggers, 360°. Counterweight: 5 t.

Fléchette treillis fixe, inclinaison 0° ou 20°: 14 m – 35 m. Grue sur stabilisateurs, rotation sur 360°. Contrepoids: 5 t.

Ausladung Radius Portée	Teleskopausleger Telescopic boom Flèche télescopique										Ausladung Radius Portée
	38,2 m					42,5 m					
	14 m		14 m		21 m		28 m		35 m		
m	0°	20°	0°	20°	0°	20°	0°	20°	0°	20°	m
9	17										9
10	16,9		13								10
12	16,2		12,8		9						12
14	14,9	11,6	11,9		8,9		6,7				14
16	12,1	10,8	11	9,1	8,5		6,6		5		16
18	9,8	10,2	9,7	8,5	7,9		6		4,8		18
20	7,9	9,5	7,9	7,9	7,3	5,8	5,5		4,5		20
22	6,4	7,9	6,4	7,3	6,7	5,4	5,1		4,2		22
24	5,1	6,5	5,2	6,7	5,6	5,1	4,8	4,1	3,9		24
26	4,1	5,3	4,1	5,5	4,6	4,8	4,5	3,9	3,6		26
28	3,2	4,2	3,2	4,5	3,7	4,5	3,8	3,7	3,4	2,9	28
30	2,4	3,3	2,5	3,6	2,9	4,3	3,1	3,5	3,2	2,7	30
32	1,7	2,6	1,8	2,8	2,2	3,5	2,4	3,3	2,5	2,6	32
34		1,9		2,2	1,7	2,8	1,9	3,1	2	2,4	34
36				1,6		2,2		2,7		2,3	36
38						1,6		2,2		2,2	38
40								1,6		2	40
42										1,6	42

TAB 74036 / 74038

La LTM 1140 possède l'équipement qui convient à chaque problème.

Die Hubhöhen. Lifting heights. Hauteurs de levage.

Feste Gitterspitze.
Lattice fly jib.
Fléchette treillis fixe.

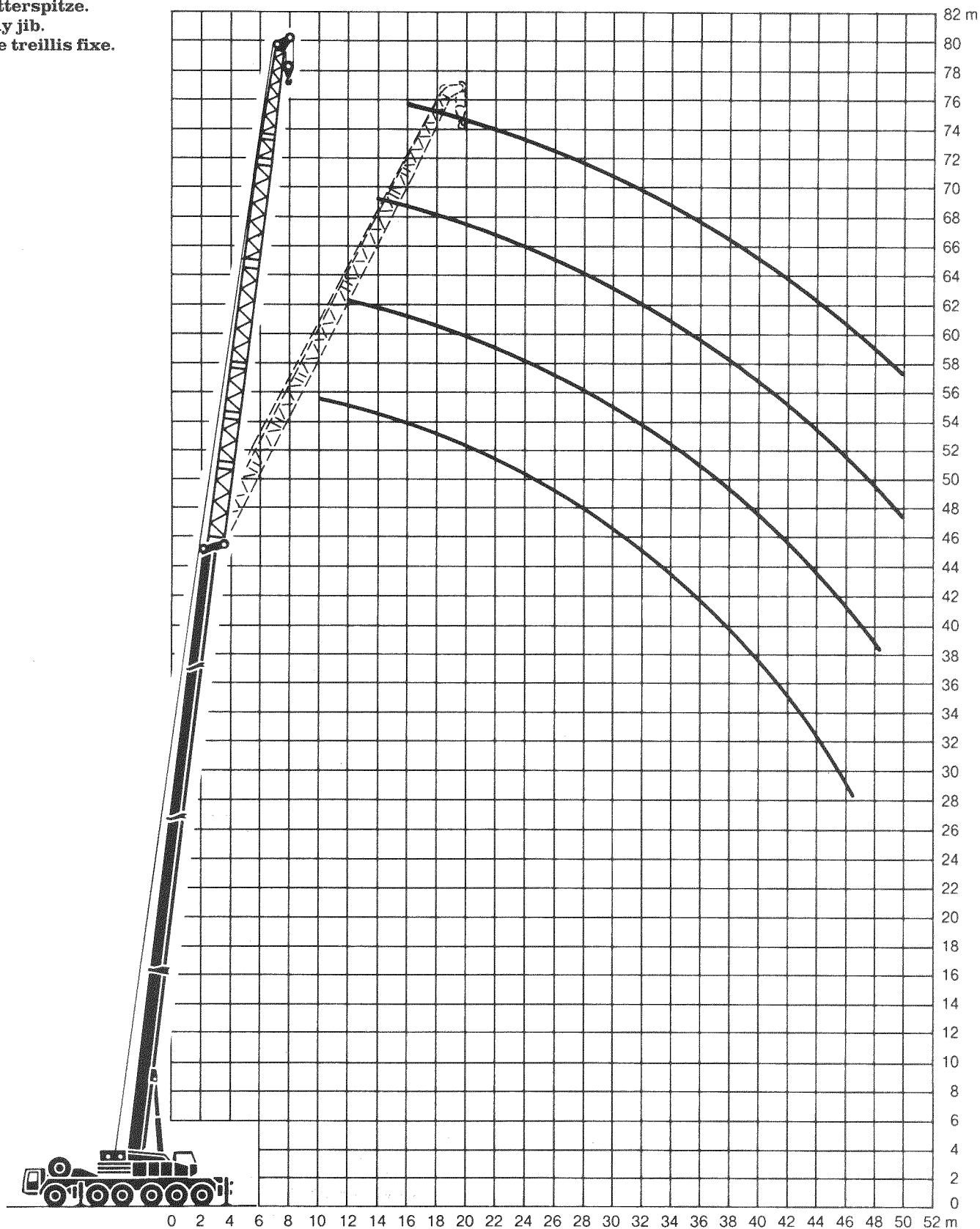

**Die Maße.
Dimensions.
Encombrement.**

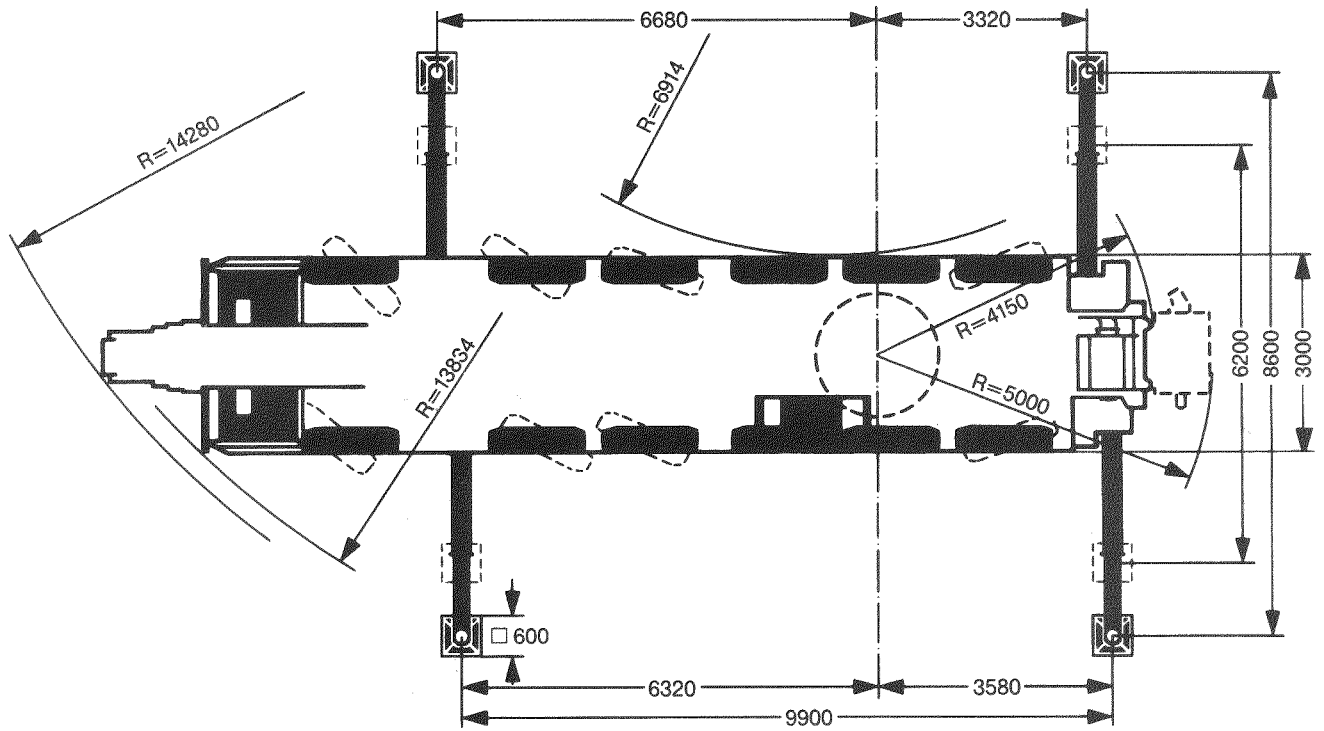
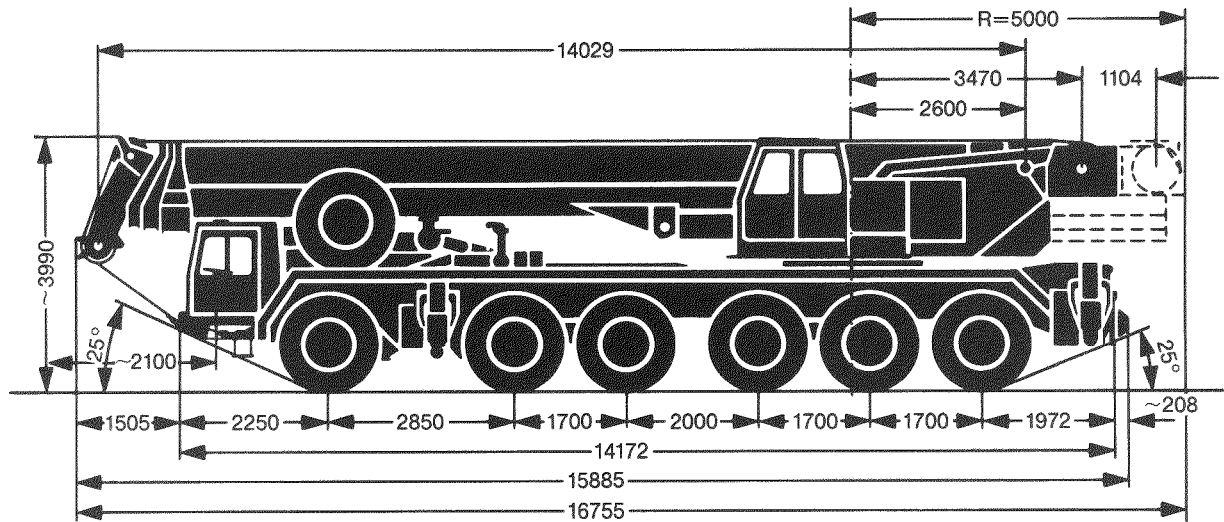

Die Gewichte. Weights. Poids.

Die Achslasten (t). Kran in Fahrtstellung.
Axle loads (metric tons). Crane in travel position.
Charges par essieu (t). Grue en position route.

Achse Axle Essieu	1	2	3	4	5	6	Gesamtgewicht Total weight Poids total
t	12	12	12	12	12	12	72*

* inkl. 5 t Ballast / with 5 t counterweight / avec 5 t contrepoids

Die Lastaufnahmemittel.
Hook blocks and hooks.
Organes de préhension.

Traglast t Load (metric tons) Forces de levage t	Rollen No. of sheaves Poulies	Stränge No. of lines Brins	Gewicht kg Weight kg Poids kg
125	7	14	1300
100	5	10	1200
65	3	7	910
30	1	3	520
10	—	1	260

Die Geschwindigkeiten. Working speeds. Vitesses.

Die Fahrgeschwindigkeiten in km/h bei Motordrehzahl 2200 min⁻¹.
Travel speed in km/h at max. engine speed of 2200 min⁻¹.
Vitesses de déplacement en km/h. Moteur à 2200 min⁻¹.

Gang Gear Rapport	1	2	3	4	5	R	1	2	3	4	5	R	Max. Steigfähigkeit Max. gradient approx. Aptitude à gravir les rampes env.
Straße On road (km/h) Route	12	20	30	45	63	6	13	21	33	49	67	7	—
Gelände Off road (km/h) Terrain	7	11	18	25	35	3,5	7,5	12	19	28	38,5	4	45 %
Bereifung Tyres Pneumatiques	14.00 R 24						16.00 R 25						—

Die Krangeschwindigkeiten bei Motordrehzahl 2000 min⁻¹.
Speeds of crane movements at max. engine speed of 2000 min⁻¹.
Vitesses de travail de la grue. Moteur à 2000 min⁻¹.

Antriebe Drive Mécanismes	stufenlos infinitely variable en continu	Seil Ø / Seillänge Rope diameter / Rope length Diamètre du câble / Longueur du câble	Max. Seilzug Max. single line pull Effort au brin maxi.
Haupt-Hubwerk Main winch Levage principal	m/min für einfachen Strang 0–145 m/min single line m/mn au brin simple	23 mm / 250 m	100 kN
Hilfs-Hubwerk Auxiliary winch Levage auxiliaire	m/min für einfachen Strang 0–60 m/min single line m/mn au brin simple	23 mm / 250 m	100 kN
Drehwerk Slewing gear Orientation	0–1,6 min ⁻¹		
Wippwerk Luffing Relevage	ca. 90 s bis 83° Auslegerstellung approx. 90 seconds to reach 83° boom angle env. 90 jusqu'à 83°		
Teleskopieren Telescoping Télescopage	ca. 170 s für Auslegerlänge 14 m – 45 m approx. 170 seconds for boom extension from 14 m – 45 m env. 170 s pour passer de 14 m – 45 m		

Das Kranfahrgestell.

Rahmen:	Eigengefertigte verwindungssteife Kastenkonstruktion aus hochfestem Feinkorn-Baustahl.
Abstützungen:	Vier hydraulisch ausfahrbare Schiebehölme mit hydraulischen Abstützzyllindern und Drucktellern. Der vordere Stützkasten ist zwischen den Achsen 1 und 2, der hintere Stützkasten am Fahrgestellheck angeordnet.
Motor:	12-Zylinder-Diesel, Fabrikat Daimler-Benz, Typ OM 424, wassergekühlt, Leistung nach DIN 309 kW (420 PS) bei 2300 min ⁻¹ , max. Drehmoment 1490 Nm bei 1200 min ⁻¹ . Kraftstoffbehälter: 500 l.
Getriebe:	Automatik-Getriebe, Fabrikat Allison, Typ CLBT 754, mit Drehmomentwandler und Strömungsbremse. 5 Vorwärts- und 1 Rückwärtsgang. Verteilergetriebe mit Verteilerdifferential und Geländestufe.
Achsen:	Schwere Kranfahrzeugachsen: Alle 6 Achsen gefedert. Achsen 1 bis 3 und 6 gelenkt. Achsen 2, 5 und 6 sind Planetenachsen mit Zwischenachsdifferentialen.
Federung:	Alle Achsen sind hydropneumatisch gefedert mit automatischem Niveauegleich. Achsdruckausgleich zwischen den Achspaaren 1 + 2, 3 + 4 und 5 + 6. Federung hydraulisch blockierbar.
Bereifung:	12fach, alle Achsen einzeln bereift. Größe 14.00 R 24 X VC.
Lenkung:	ZF-Halblock-Hydraulenlenkung, 2-Kreisanlage, mit hydraulischer Servoeinrichtung und zusätzlicher Reservepumpe, von der Achse angetrieben.
Bremsen:	Betriebsbremse: Allrad-Servo-Druckluftbremse, 2-Kreisanlage; Handbremse: Federpeicher auf alle Räder der 2. bis 6. Achse wirkend.
Fahrerhaus:	Großräumige Kabine in Stahlblechausführung, gummielastisch aufgehängt, Sicherheitsverglasung, Kontrollinstrumente.
Elektr. Anlage:	24 Volt Gleichstrom, 2 Batterien, Beleuchtung nach StVZO.

Der Kranoberwagen.

Rahmen:	Eigengefertigte, verwindungssteife Schweißkonstruktion aus hochfestem Feinkorn-Baustahl. Als Verbindungselement zum Kranfahrgestell dient eine 3reihige Rollen-drehverbindung, die unbegrenztes Drehen ermöglicht.
Kranmotor:	6-Zylinder-Diesel, Fabrikat Daimler-Benz, Typ OM 362 LA, wassergekühlt, Leistung nach DIN 131 kW (180 PS) bei 2200 min ⁻¹ , max. Drehmoment 608 Nm bei 1600 min ⁻¹ . Kraftstoffbehälter: 300 l.
Kranantrieb:	Diesel-hydraulisch mit 4 Axialkolben-Verstellpumpen mit Servosteuerung und Leistungsregelung.
Steuerung:	Zwei 4fach Handsteuerhebel, selbstzentrierend.
Hubwerk:	Axialkolben-Konstantmotor, Hubwerkstrommel mit eingebautem Planetengetriebe und federbelastete Haltebremse.
Wippwerk:	2 Differentialzylinder mit Sicherheitsrückschlagventil.
Drehwerk:	Hydro-Motor, Planetengetriebe, Drehwerksritzel und federbelastete Haltebremse.
Kranfahrer kabine:	Stahlblechausführung mit Sicherheitsverglasung, Bedienungs- und Kontrollinstrumente.
Sicherheits-einrichtungen:	Hubendbegrenzung, Neigungsanzeige, Sicherheitsventile gegen Rohr- und Schlauchbrüche.
Teleskopausleger:	1 Anlenkstück und 3 Teleskopteile, hydraulisch unter Teillast teleskopierbar. Alle Teleskopteile separat ausschiebbar. Auslegerlänge: 45 m.
Elektr. Anlage:	24 Volt Gleichstrom, 2 Batterien.

Die Zusatzausrüstung.

Antrieb 12 × 8:	Zusätzlich wird die 1. Achse angetrieben.
Bereifung:	Größe 16.00 R 25 X VC, alle Achsen einzeln bereift.
Klappspitze:	13 m – 20 m lang, als gerade Verlängerung zum Teleskopausleger.
Gitterspitzen:	Feste Gitterspitze 14 m – 35 m lang, wippbare Gitterspitze 17,5 m – 35 m lang.
2. Hubwerk:	Für den 2-Hakenbetrieb bzw. zum Verstellen der Gitterspitze.
Lastmomentbegrenzer:	Grundgerät mit Anbauteilen.
Weitere Zusatzausrüstung:	auf Anfrage.

Truck chassis.

Frame:	Liebherr designed and manufactured, box type, torsion resistant, all-welded construction made of high-tensile structural steel.
Outriggers:	4 sliding beams with hydraulic extension cylinders and hydraulic support pad jacks. Front outriggers mounted between axles 1 and 2, rear outriggers at rear of truck chassis.
Engine:	Diesel, 12 cylinder, water-cooled, make Daimler-Benz, type OM 424, output 309 kW DIN (420 HP) at 2300 min ⁻¹ , max. torque 1490 Nm at 1200 min ⁻¹ . Fuel supply: 500 litres.
Transmission:	Allison type CLBT 754 automatic transmission with torque converter and hydro-dynamic retarder brake. 5 forward speeds, 1 reverse. Splitter gearbox with differential and off-road range.
Axles:	Heavy duty crane truck axles, all 6 axles sprung. Axles 1 to 3 and 6 steered. Axles 2, 5 and 6 have planetary reduction gears and inter-axle differentials.
Suspension:	All axles hydropneumatically sprung with automatic levelling. Load equalization between axle pairs 1 + 2, 3 + 4 and 5 + 6. Suspension hydraulically locked.
Tyres:	12 tyres: all axles with single tyres. Tyre size 14.00 R 24 X VC.
Steering:	ZF semi-unitary hydraulic power steering, dual circuit system, with hydraulic servo mechanism and auxiliary pump circuit.
Brakes:	Service brake: servo assisted air brakes acting on all wheels. Dual circuit system. Hand brake: spring-action, acting on all wheels of axles 2 to 6.
Driver's cab:	Large-area, all-steel cab with resilient mountings, safety glass windows and full range of instruments.
Electrical system:	24 Volts DC, 2 batteries, lighting to German road vehicle regulations.

Crane superstructure.

Frame:	Liebherr-made, torsion-resistant, welded construction made of high-tensile structural steel. Connection to crane carrier by triple roller slewing ring, designed for 360° continuous rotation.
Crane engine:	Diesel, 6 cylinder, water-cooled, make Daimler-Benz, type OM 362 LA, output 131 kW DIN (180 HP) at 2200 min ⁻¹ , max. torque 608 Nm at 1600 min ⁻¹ . Fuel supply: 300 litres.
Crane drive:	Diesel-hydraulic, with 4 axial piston swivelling pumps with servo control and automatic output regulation.
Crane control:	By self-centering control lever, movable in 4 directions (cross-control arrangement).
Main winch:	Axial piston motor, full hydraulic power up and down. Hoist drum with integrated planetary gears and spring loaded brake.
Luffing:	Twin double-acting hydraulic cylinders with integral safety locking valves.
Slewing:	Planetary gear with flange connected hydraulic motor and spring loaded brake.
Crane cab:	All-steel construction, safety glazing, controls and instruments.
Safety devices:	Hoist limit switch, radius indicator, safety valves to protect hydraulic system against pipe and hose fracture.
Telescopic main boom:	1 boom pivot section and 3 telescopic sections. All sections separate hydraulically extendable under partial load. Boom length: 45 m.
Electrical system:	24 Volts DC, 2 batteries.

Additional equipment.

Drive 12 × 8:	Axle 1 additionally driven.
Tyres:	Tyre size 16.00 R 25 X VC, all axles with single tyres.
Folding jib:	13 m – 20 m long, for straight-line boom extension.
Lattice jibs:	Fly jib 14 m – 35 m, luffing jib 17.5 m – 35 m.
Hoisting gear II:	For two-hook operation, or to luff the lattice fly jib.
Load-moment limiter:	Basic and input units.
Other items of equipment:	available on request.

Châssis porteur.

Châssis:	De fabrication Liebherr, construction en caisson indéformable en acier allié.
Stabilisateurs:	Quatre poutres télescopiques, avec vérins d'appui hydrauliques et semelles. Les carters des poutres de stabilisation avant sont disposés entre les essieux 1 et 2, les carters AR à l'arrière du châssis.
Moteur:	Diesel, 12 cylindres, marque Daimler-Benz, type OM 424, refroidissement par eau, puissance 309 kW DIN (420 ch) à 2300 min ⁻¹ , couple maxi. 1490 Nm à 1200 min ⁻¹ . Capacité réservoir carburant: 500 l.
Boîte:	Boîte automatique, marque Allison, type CLBT 754, avec convertisseur de couple et ralentisseur hydraulique. 5 rapports AV et 1 AR. Boîte de transfert avec répartiteur différentiel et rapport tout terrain.
Essieux:	Essieux spéciaux lourds. Tous les 6 essieux disposent d'une suspension intégrale. Les essieux 1 à 3 et 6 sont directeurs; les essieux 2, 5 et 6 sont à trains planétaires avec différentiels interponés.
Suspension:	Tous les essieux disposent d'une suspension hydropneumatique avec système d'équilibrage automatique. Dispositif de répartition des charges entre les essieux 1 + 2, 3 + 4 et 5 + 6. Suspension blocable hydrauliquement.
Pneumatiques:	12 pneumatiques. Tous les essieux munis de roues simples. Dimensions de pneumatiques 14.00 R 24 X VC.
Direction:	Direction hydraulique semi-bloc ZF, à deux circuits, assistée hydrauliquement, avec pompe auxiliaire entraînée par essieu.
Freins:	Assistés pneumatiquement, agissant sur toutes les roues, conformes au code. Frein à main: par cylindres à ressort agissant sur les essieux 2 à 6.
Cabine:	Cabine spacieuse entièrement réalisée en tôles d'acier, suspension assurée par silent-blocs, vitrage de sécurité, tableau de bord complet.
Installation électrique:	24 volts continus, 2 batteries, éclairage conforme au code.

Partie tournante.

Châssis:	De fabrication Liebherr, soudé, en acier spécial, résistant à la torsion. Couronne d'orientation à triple rangée de rouleaux, orientation sur 360°.
Moteur:	Diesel, 6 cylindres, marque Daimler-Benz, type OM 362 LA, refroidissement par eau, puissance 131 kW DIN (180 ch) à 2200 min ⁻¹ , couple maxi. 608 Nm à 1600 min ⁻¹ . Capacité réservoir carburant: 300 l.
Entraînement:	Diesel-hydraulique comprenant 4 pompes à débit variable à servo-commande et régulation de puissance.
Commande:	Deux leviers quatre directions à rappel automatique au point mort.
Mécan. de levage principal:	Moteur hydraulique à cylindrée fixe, treuil de levage avec réducteur planétaire incorporé et frein d'arrêt commandé par ressort.
Relevage:	Deux vérins différentiels, avec clapet anti-retour de sécurité.
Orientation:	Moteur hydraulique, réducteur planétaire, pignon d'orientation et frein d'arrêt commandé par ressort.
Cabine:	Entièrement réalisée en tôles d'acier avec vitrage de sécurité, organes de commande et appareils de contrôle.
Sécurités:	Fin de course de levage, indicateur d'angle de flèche, soupapes de sûreté sur tubes et flexibles.
Flèche télescopique:	Flèche à télescopage hydraulique formée d'un élément de base et de 3 éléments télescopables en charge partielle. Télescopage individuel de toutes les éléments télescopiques. Longueur maxi.: 45 m.
Installation électrique:	24 volts continus, 2 batteries.

Équipement optionnel.

Entraînement 12 × 8:	1 ^{er} essieu est entraîné additionnellement.
Pneumatiques:	Dimensions de pneumatiques 16.00 R 25 X VC, tous les essieux munis de roues simples.
Fléchette pliante:	13 m à 20 m, formant rallonge dans l'axe de la flèche télescopique.
Fléchettes treillis:	Fléchette treillis fixe 14 m à 35 m, fléchette treillis relevable 17,5 m à 35 m.
Mécan. de levage secondaire:	Pour le travail avec 2 crochets ou le relevage de la fléchette treillis.
Limiteur de couple:	Appareil de base avec accessoires.
Autres équipements supplémentaires sur demande.	